

MYTO  **CZ**

Billien OBU 5051
Manual de utilizare

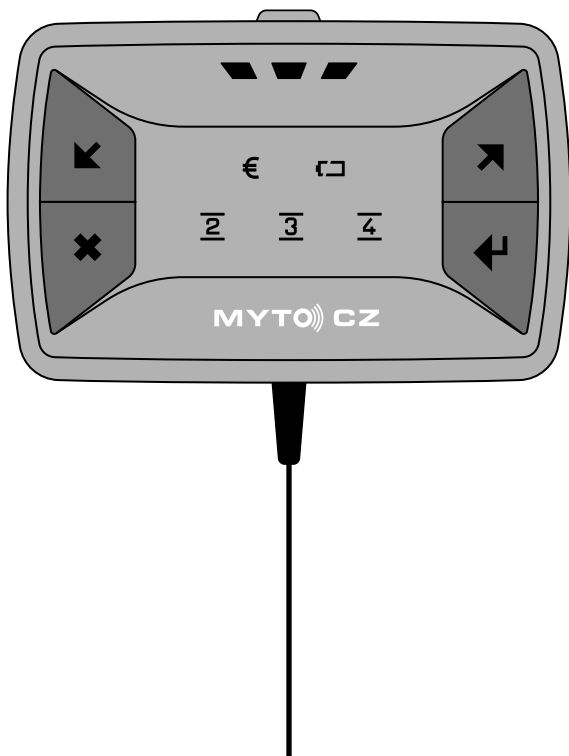

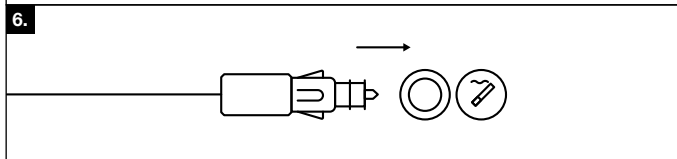

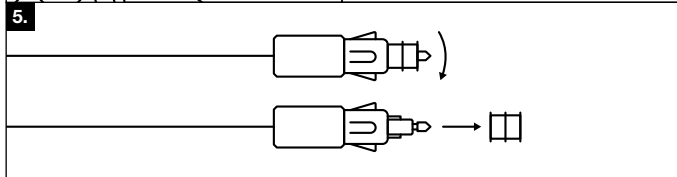
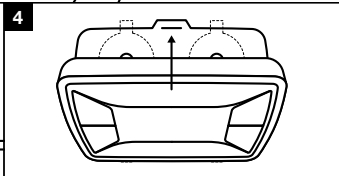
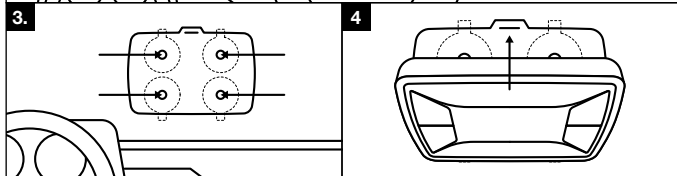
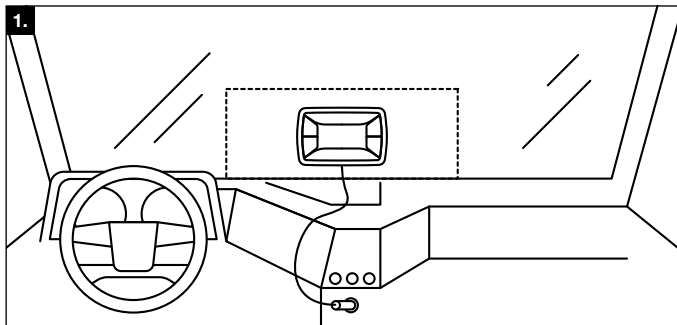
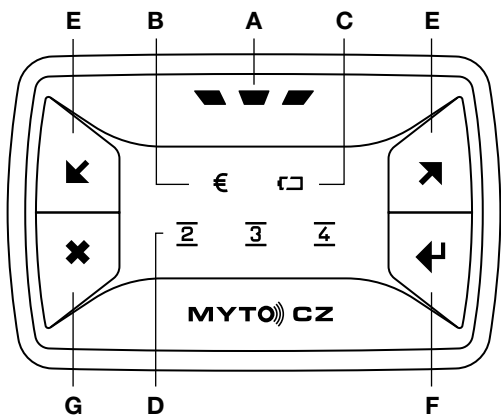

Introducere

Acest manual de utilizare prezintă instrucțiuni privind instalarea și utilizarea unității de bord Billien OBU 5051 care este „echipamentul electronic” conform par. 22 alin. 2 din Legea nr. 13/1997 privind căile de comunicație rutiere, astfel cum a fost modificată, și care va fi denumită în continuare OBU.

Alte informații despre obligațiile operatorilor și conducătorilor auto în legătură cu colectarea taxei rutiere, despre Sistemul de taxare electronică în Republica Cehă (SEM) și despre utilizarea OBU veți găsi:

- Pe site-ul SEM la adresa: www.myto.gov.cz
- La Serviciul pentru clienți SEM la numărul de telefon: **+420 243 243 243**

Informații generale și avertizări

- OBU este destinat doar pentru funcționarea în Sistemul electronic de taxare rutieră, utilizarea acestuia fiind obligatorie în vehiculele care sunt obligate să plătească taxa rutieră pe drumurile cu taxă din Republica Cehă.
- Echipamentul electronic OBU se află în proprietatea Republicii Cehe și este doar închiriat operatorului vehiculului. Operatorul vehiculului este obligat să se asigure că acesta nu va fi distrus, deteriorat sau pierdut. În caz de distrugere, deteriorare sau pierdere a OBU veți fi obligat să compensați daunele.
- OBU este netransferabil. Utilizați în autovehiculul d-voastră numai OBU emis pentru autovehiculul respectiv.
- OBU care v-a fost emis este destinat pentru o instalare temporară. Dacă aveți nevoie de un kit de instalare permanentă (de exemplu, dacă autovehiculul d-voastră nu este echipat cu o priză de brichetă în cabina șoferului), contactați Serviciul pentru clienți din cadrul Sistemului de taxare electronică sau vizitați site-ul Sistemului de taxare electronică pentru mai multe informații.
- În cazul în care vehiculul d-voastră este prevăzut cu o sticlă complet metalizată (atermică), contactați Serviciul pentru clienți din cadrul Sistemului de taxare electronică sau vizitați site-ul Sistemului de taxare electronică pentru mai multe informații.
- Utilizați OBU conform instrucțiunilor din acest manual de utilizare. Nu acoperiți OBU și nu încercați să influențați funcționalitatea acestuia. În niciun caz nu încercați să deschideți OBU.

Conținutul pachetului

Verificați mai întâi dacă pachetul conține următoarele elemente:

- **OBU** cu cablul de alimentare conectat.
- **Suport OBU** cu patru ventuze pentru instalarea pe parbriz.
- **Un șervețel umed de unică folosință** pentru curățarea locului de montare pe parbriz și a ventuzelor de pe suportul OBU.

- Acest **manual de utilizare**.

În cazul în care pachetul nu este complet, vizitați cel mai apropiat punct de vânzare al Sistemului de taxare electronică; lista punctelor de vânzare SEM o puteți găsi pe site-ul SEM.

Instalarea OBU

1. Alegeți locul potrivit pentru instalarea OBU pe parbrizul vehiculului d-voastră astfel încât să nu vă limiteze sectorul de vizibilitate. În acest loc parbrizul nu ar trebui să fie metalizat, iar în partea exterioară a parbrizului nu ar trebui să fie amplasate diferite componente ale vehiculului, cum ar fi ștergătoarele, spoilerile, farurile auxiliare etc. care să îi restricționeze funcționarea. Rețineți de asemenea că cablul de alimentare iese din OBU prin partea inferioară și nu se recomandă să fie îndoit forțat (figura 1). Șoferul vehiculului este responsabil pentru poziționarea corectă a OBU.
2. Curățați cu șervețelul umed locul de pe parbriz în care va fi instalat OBU și ventuzele de pe suportul OBU (figura 2). După utilizare eliminați șervețelul umed în deșeurile municipale.
3. Întoarceți suportul OBU astfel încât cele două orificii pentru introducerea proeminențelor OBU, care se află pe marginile suportului, să se afle în partea de jos. Apăsăți ferm suportul cu ventuze pe parbriz. Prin tragerea suportului spre d-voastră verificați dacă toate ventuzele sunt fixate în mod corespunzător (figura 3).
4. Poziționați OBU în așa fel încât cablul să fie orientat în jos. Introduceți OBU în suport, introducând mai întâi cele două proeminențe din partea din jos a OBU în orificiile suportului. Apoi fixați OBU în partea de sus, apăsându-l în direcția parbrizului. Prin tragerea OBU spre d-voastră verificați dacă toate ventuzele sunt fixate în mod corespunzător (figura 4).
5. În cazul în care vehiculul d-voastră este prevăzut cu o priză de brichetă cu un diametru mai mic, scoateți prin rotire elementul roșu de la capătul mufei cablului de alimentare OBU (figura 5). Păstrați elementul roșu deoarece va trebui să îl returnați împreună cu OBU.
6. Conectați mufa cablului de alimentare la priza brichetei (figura 6). OBU funcționează corect la o tensiune nominală a prizei brichetei de 12 V și 24 V.
7. Dacă autovehiculul d-voastră este prevăzut cu o sticlă complet metalizată (atermică), sau semnalul OBU este altfel perturbat, vă rugăm să contactați serviciul pentru clienți pentru stabilirea următorilor pași.

Utilizarea OBU

Elementele de comandă și semnalizare ale OBU sunt afișate în figura 7.

A) Indicatorul principal de stare

Indicatorul principal de stare al OBU (A) indică starea totală a OBU și faptul că poate fi pus în funcțiune. Dacă totul este în regulă și OBU este pregătit pentru funcționare, indicatorul verde va lumina constant. Dacă indicatorul principal de stare luminează intermitent (verde), verificați indicatorul de stare a contului de taxă rutieră (B). În cazul în care se aprinde lumina roșie, sau pe teritoriul Republicii Cehe nu este aprinsă deloc, întrerupeți deplasarea și contactați Serviciul

pentru clienți al Sistemului de taxare electronică și deplasați-vă la cel mai apropiat punct de vânzare conform instrucțiunilor.

B)  Indicatorul de stare a contului de taxă rutieră

Lumina verde indică faptul că totul este în regulă. Aprinderea indicatorului galben (în același timp indicatorul principal de stare (A) luminează intermitent în verde) semnalizează un avertisment privind o potențială problemă legată de contul d-voastră de taxă rutieră. În regimul de plată anterioară aceasta înseamnă că soldul taxei rutiere preplătite este foarte scăzut și este necesară efectuarea plății taxei rutiere preplătite cât mai curând posibil. În regimul de plată ulterioară aceasta înseamnă că valoarea taxei rutiere de plată se apropie de valoarea garanției bancare furnizate și, prin urmare, trebuie luată în considerare majorarea acesteia. În cazul în care se aprinde lumina roșie, întrerupeți deplasarea, contactați Serviciul pentru clienți al Sistemului de taxare electronică și deplasați-vă la cel mai apropiat punct de vânzare conform instrucțiunilor

C)  Indicatorul de stare a alimentării

Lumina verde constantă indică faptul că bateria este încărcată complet, iar OBU este conectat corespunzător la alimentare. Lumina galbenă permanentă indică faptul că bateria se încarcă; după încărcare, indicatorul de stare devine verde. Dacă apare lumina roșie constantă, înseamnă că bateria este descărcată complet. Pentru ca încărcarea să decurgă în mod corespunzător, asigurați-vă că mufa cablului de alimentare este conectată corect la priza brichetei; astfel bateria se va încărca în timpul deplasării (vehiculul trebuie să se afle în mișcare). Dacă indicatorul de stare nu devine galben sau verde nici după o deplasare mai îndelungată, vizitați cel mai apropiat punct de vânzare al Sistemului de taxare electronică. Lumina intermitentă a indicatorului de stare a alimentării indică faptul că OBU nu primește energie. Verificați dacă priza brichetei furnizează energie și dacă cablul de alimentare al OBU este conectat în mod corespunzător. În cazul în care totul este în regulă și în ciuda acestui fapt indicatorul de stare luminează intermitent, vizitați cel mai apropiat punct de vânzare al Sistemului de taxare electronică pentru a remedia problema.

D) 2 3 4 Indicatorii de stare ale numărului de axe

Acestea indică permanent numărul setat de axe ale vehiculului/ansamblului de vehicule. Semnificația indicatorilor luminoase este următoarea:

8.	<u>2</u>	<u>3</u>	<u>4</u>	Două axe
	<u>2</u>	<u>3</u>	<u>4</u>	Trei axe
	<u>2</u>	<u>3</u>	<u>4</u>	Patru axe
	<u>2</u>	<u>3</u>	<u>4</u>	Cinci și mai multe axe

- E)  **Butoanele pentru setarea numărului de axe**

Servește la setarea numărului actual de axe ale vehiculului/ansamblului de vehicule.

- F)  **Buton de inițiere a comunicării OBU**

Acesta este destinat inițierii comunicării OBU. Utilizați butonul, dacă vi se solicită acest fapt din partea operatorului punctului de vânzare al Sistemului de taxare electronică sau de către operatorul Serviciului pentru clienți din cadrul Sistemului de taxare electronică. Pentru a iniția comunicarea apăsați butonul și țineți-l apăsat până ce toate indicatoarele numărului de axe (D) încep să lumineze intermitent în verde, iar indicatorul alimentării (C) și indicatorul contului de taxă rutieră (B) se sting; OBU va emite un avertisment sonor. După finalizarea comunicării OBU va emite un avertisment sonor, iar indicatorul de stare a alimentării (C) și indicatorul de stare a contului de taxă rutieră (B) va afișa pe o perioadă de 10 secunde rezultatul comunicării - lumina verde indică finalizarea cu succes a comunicării, iar lumina roșie indică apariția unei erori în comunicare. Ulterior se vor aprinde toate indicatoarele de stare în funcție de situația actuală.

- G)  **Butonul pentru activarea/dezactivarea avertizărilor sonore**

OBU emite avertizări sonore (de exemplu, la apăsarea butonului) și alerte sonore. Butonul servește la dezactivarea/activarea avertizărilor sonore; nu este posibil însă oprirea alertelor sonore. Pentru dezactivarea avertizărilor sonore apăsați butonul; OBU va confirma acest fapt printr-o avertizare sonoră. Utilizați aceeași procedură pentru a activa avertizările sonore.

- Pentru a scoate OBU din suport apăsați ușor proeminența aflată în partea superioară a suportului în direcția parbrizului și scoateți OBU din suport (în direcția opusă săgeții din figura 4).
- Pentru a da jos suportul OBU, desprindeți ventuzele (de preferință trăgând de marginea ventuzei). Nu utilizați obiecte ascuțite care ar putea deteriora ventuzele.
- Software-ul și datele OBU pot fi actualizate de la distanță. Acest fapt se va manifesta prin stingerea tuturor indicatoarelor. De obicei, actualizarea nu durează mai mult decât un minut. Nu începeți să conduceți până când indicatorul principal de stare (A) va începe să lumineze în verde.

Înainte de deplasare

- Verificați dacă cablul de alimentare este conectat corect la priza brichetei.
- Verificați dacă indicatorul principal de stare (A) luminează în verde, iar indicatorul de stare a contului de taxă rutieră (B) luminează în verde (sau în galben - vezi capitolul Utilizarea OBU).

- Verificați numărul setat de axe ale vehiculului (inclusiv remorcile, semiremorcile etc.) la indicatoarele numărului de axe conform figurii 8 din punctul (D). Dacă numărul de axe nu corespunde configurației actuale a vehiculului/ansamblului de vehicule, setați numărul corect de axe cu ajutorul butoanelor (E). Se pot seta doar acele valori care sunt admisibile pentru vehiculul d-voastră Pentru setarea numărului corect de axe este responsabil șoferul vehiculului.

Avertisment: Numărul de axe trebuie setat în timp ce vehiculul se află în staționare. În timpul deplasării butoanele OBU sunt blocate.

În timpul deplasării

În timpul deplasării verificați dacă:

- indicatoarele de stare nu luminează în roșu sau pe teritoriul Republicii Cehe nu s-a stins - în special, indicatorul principal de stare (A) și indicatoarele de stare a contului taxei rutiere (B),
- mufa cablului de alimentare este conectată în mod corespunzător la priza brichetei.

Dacă veniți din străinătate, unde OBU nu trebuie să fie conectat la o sursă de energie electrică, conectați cablul de alimentare OBU în priza brichetei înainte de a intra în Republica Cehă (la cel puțin 30 km înainte de frontieră), pentru a se asigura funcționalitatea corespunzătoare a OBU. După traversarea frontierei efectuați operațiile de control conform instrucțiunilor din capitolul Înainte de deplasare.

După părăsirea Republicii Cehe indicatorul principal de stare (A) se aprinde în galben, până ce OBU finalizează activitățile în desfășurare, apoi se stinge. După stingerea indicatorului principal de stare (A) puteți deconecta OBU din priza brichetei.

După finalizarea deplasării

După finalizarea deplasării nu este necesară verificarea sau deservirea OBU. După o anumită perioadă de inactivitate OBU trece automat în modul sleep (luminile sunt stinse în această stare).

Întreținerea OBU

OBU nu necesită întreținere. Puteți curăța OBU de praf sau de impurități cu o cârpă umezită cu apă caldută. Nu utilizați niciodată în acest sens agenți de curățare agresivi sau abrazivi, respectiv solvenți. De asemenea, nu imersați OBU în niciun fel de lichide.

EU prohlášení o shodě



Výrobce: **TollNet a.s.**
Adresa: **Holušická 2221/3, Praha 4, 148 00, Česká republika**

na svou výhradní odpovědnost prohlašuje, že výrobek

Jméno: **Billien OBU**
Typ: **5051 op1 (02-03-01-01)**

je ve shodě s příslušnými harmonizačními právními předpisy Evropské unie

2004/52/ES (29. 04. 2004) 768/2008/ES (09. 07. 2008)
2009/750/ES (06. 10. 2009) 2011/65/EU (08. 06. 2011)
2014/53/EU (16. 04. 2014)

a technickými normami

2014/53/EU (RED), Bezpečnost a zdraví, čl. 3.1a)

ČSN EN 60 950-1 ed.2:2006 +A1:2010, +A11:2009, +A12:2011, +A2:2014, +OPR.1:2012, +Z1:2016

ČSN EN 62 311:2008

2014/53/EU (RED), EMC, čl. 3.1b)

ČSN ETSI EN 301 489-1 V2.1.1

ČSN ETSI EN 301 489-7 V1.3.1

2014/53/EU (RED), Radiové spectrum, čl. 3.2

ČSN ETSI EN 303 413 V1.1.1

ČSN ETSI EN 301 511 V12.5.1

ČSN ETSI EN 300 674-2-2 V2.1.1

2011/65/EU, RoHS

ČSN EN 50581

Výše uvedený výrobek odpovídá nařízení vlády č. 426/2016 Sb. ze dne 14. prosince 2016 o posuzování shody rádiových zařízení při jejich dodávání na trh, které zapracovává Směrnici 2014/53/EU. Posouzení shody bylo provedeno podle modulu B + C ve spolupráci s oznámenou osobou: Český metrologický institut, Okružní 31, Brno, 638 00, Česká republika, číslo oznámené osoby 1383.

Toto EU prohlášení o shodě zároveň představuje výrobcem vydané EU prohlášení o shodě se specifikacemi ve smyslu Rozhodnutí Komise 2009/750/ES. K prohlášení shody se specifikacemi bylo použito postupu podle modulu A podle Rozhodnutí 768/2008/ES.

V souladu s čl. 3, Přílohy IV Rozhodnutí Komise 2009/750/ES výrobce dále uvádí/doplňuje:

Výše uvedený výrobek, představující prvek interoperability ve smyslu definice pod písm. d), čl. 2 Rozhodnutí Komise 2009/750/ES, je palubní jednotka pro elektronický výběr myšného, tj. „palubní zařízení“ ve smyslu definice pod písm. e), čl. 2 Rozhodnutí Komise 2009/750/ES, která podporuje technologii (a) družicového určování polohy, (b) mobilní komunikace užívající normy GSM-GPRS a (c) mikrovlnnou techniku na 5,8 GHz, které jsou uvedené v čl. 2, odst. 1 Směrnice 2004/52/ES. Výrobek se umísťuje do vozidla a používá v souladu s uživatelskou dokumentací výrobku, která je součástí dodávky výrobku.

V Praze, dne 01. července 2019

Místo a datum vystavení



Ing. Pavel Bednář/ člen představenstva

Jméno, funkce a podpis oprávněné osoby



TollNet a.s.
Holušická 2221/3
148 00 Praha 4
Česká republika

IČ: 29055059
DIČ: CZ29055059

TeL: +420 272 656 178
Fax: +420 272 650 795
e-mail: office@tollnet.cz
web: www.tollnet.cz



ISO 27001
ELBACERT

Společnost je zapsána v obchodním rejstříku vedeném Městským soudem v Praze, oddíl B, vložka 16063.

CE

E8

RoHS

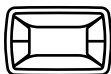
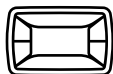
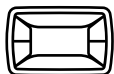

MYTO  **CZ**