

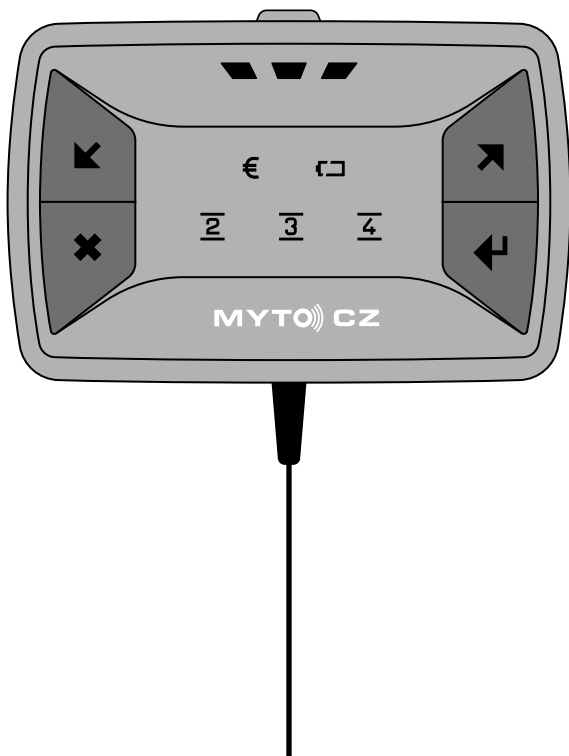

Billien OBU 5051

Podstawowa instrukcja obsługi

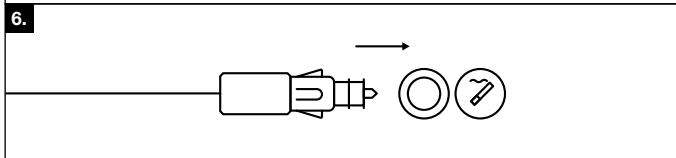

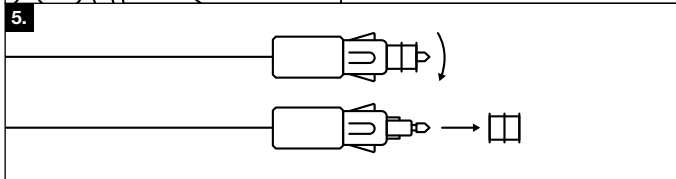
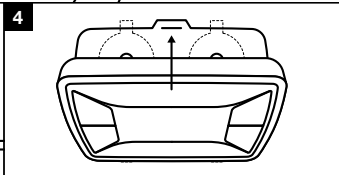
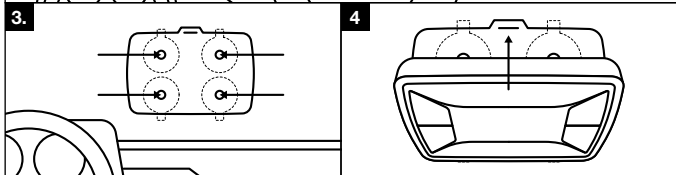
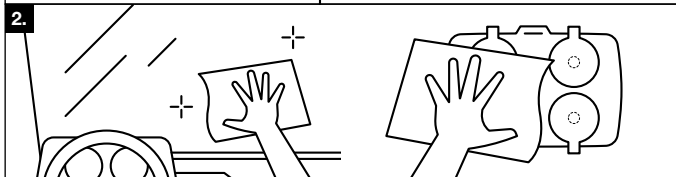
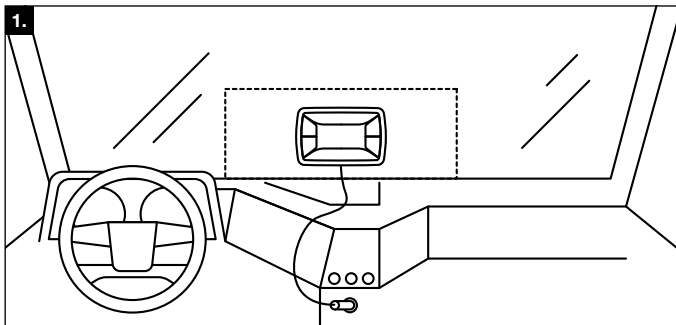

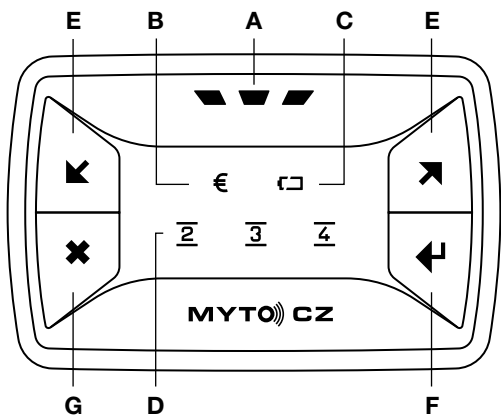

Billien OBU 5051

Podstawowa instrukcja obsługi

A black circle containing the white letters "PL".

Wstęp

Niniejsza podstawowa instrukcja obsługi pomoże w instalacji i obsłudze jednostki pokładowej Billien OBU 5051, która jest „urządzeniem elektronicznym” w myśl § 22 ust. 2 ustawy nr 13/1997 Dz. U. o drogach lądowych, w brzmieniu obowiązującym, dalej nazywana jako OBU.

Dalsze informacje na temat obowiązków eksploatatorów i kierowców pojazdów w związku z poborem opłat drogowych, elektronicznym systemem poboru opłat w Republice Czeskiej (SEM) oraz korzystaniem z OBU można uzyskać:

- Na stronach internetowych SEM na: **www.myto.gov.cz**
- Dzwońjąc na infolinię SEM pod numer telefonu: **+420 243 243 243**

Ogólne informacje i ostrzeżenia

- OBU jest przeznaczona wyłącznie do korzystania w Republice Czeskiej, a jej stosowanie jest obowiązkowe w pojazdach, które są zobowiązane do uiszczania opłat za przejazd płatnymi drogami lądowymi w Republice Czeskiej.
- OBU jest własnością Republiki Czeskiej i jest jedynie wypożyczana eksploatatorowi pojazdu. Eksploatator pojazdu musi dbać o to, aby OBU nie została zniszczona, uszkodzona lub skradziona. W przypadku zniszczenia, uszkodzenia lub kradzieży OBU, powstaje mu obowiązek naprawienia szkody.
- OBU jest niezbywalna. W swoim pojeździe używaj tylko OBU, która została wydana.
- OBU, która została wydana, jest przeznaczona do tymczasowej instalacji. Jeżeli potrzebujesz zestawu do instalacji na stałe (na przykład, jeżeli pojazd nie jest wyposażony w gniazdko zapalniczki samochodowej w kabinie kierowcy), skontaktuj się z infolinią Klienta SEM lub odwiedź stronę internetową SEM, aby uzyskać dalsze informacje.
- Jeżeli pojazd ma całkowicie metalizowane (powlekane) szyby, skontaktuj się z infolinią Klienta SEM lub odwiedź stronę internetową SEM, aby uzyskać dalsze wskazówki.
- Używaj OBU tylko w sposób opisany w niniejszej instrukcji obsługi. Nie przykrywaj OBU ani nie próbuj wpływać na jej funkcjonowanie. W żadnym wypadku nie próbuj otwierać OBU.

Zawartość opakowania

Najpierw sprawdź, co otrzymałeś w wydanym woreczku:

- **OBU** z dołączonym kablem zasilającym.
- **Uchwyt OBU** z czterema przyssawkami do montażu na przedniej szybie pojazdu.
- **Jednorazową chusteczkę nawilżającą** do oczyszczenia miejsca instalacji na szybie przedniej i przyssawki na uchwycie OBU.
- Niniejszą **podstawową instrukcją obsługi**.

Jeżeli opakowanie jest niekompletne, odwiedź najbliższy punkt obsługi klienta SEM; lista

punktów obsługi klienta SEM znajduje się na stronie internetowej SEM.

Instalacja OBU

1. Wybierz odpowiednie miejsce do zainstalowania OBU na przedniej szybie swojego pojazdu, aby nie ograniczała widoczności podczas jazdy. W tym miejscu przednia szyba nie może być metalizowana i przed tym miejscem nie mogą znajdować się na zewnątrz żadne części pojazdu, jak na przykład wycieraczki, spojłery, dodatkowe reflektory itp. Należy również pamiętać, że kabel zasilający jest poprowadzony od OBU w dół i nie jest zalecane, aby kabel był zgięty (rysunek 1). Kierowca pojazdu jest odpowiedzialny za prawidłowe umieszczenie OBU.
2. Oczyszczyć wybrane miejsce instalacji na przedniej szybie pojazdu i przysawkę na uchwycie OBU za pomocą dołączonej jednorazowej nawilżonej ściereczki (rysunek 2). Dbaj o środowisko i po użyciu wyrzuć ją do kosza, jak w przypadku zwykłych śmieci komunalnych.
3. Obróć uchwyt OBU w taki sposób, aby dwa otwory do zasunięcia wystającej części OBU na krawędziach uchwytu znajdowały się na dole. Mocno dociśnij uchwyt z przysawkami do przedniej szyby. Pociągając za uchwyt sprawdź, czy wszystkie przysawki trzymają się prawidłowo (rysunek 3).
4. Obróć OBU w taki sposób, aby kabel został skierowany w dół. Włóż OBU do uchwytu w taki sposób, aby najpierw zasunąć dwie wystające części na spodzie OBU do otworów uchwytu, a następnie przesuwając OBU w kierunku szyby przedniej należy zatrzaskać na górze. Pociągnij OBU do siebie, aby upewnić się, że jest prawidłowo umieszczona w uchwycie (rysunek 4).
5. Jeżeli pojazd jest wyposażony w gniazdo zapalniczki samochodowej o mniejszej średnicy, zdejmij czerwony element obracając go na końcu wtyczki przewodu zasilającego OBU (Rysunek 5). Schowaj ten czerwony element, ponieważ należy go potem zwrócić wraz z OBU. Podłącz wtyczkę przewodu zasilającego do gniazda zapalniczki samochodowej (Rysunek 6). OBU działa prawidłowo przy napięciu gniazda zapalniczki samochodowej 12 V i 24 V.
6. Jeśli Twój pojazd posiada szybę metalizowaną lub sygnał OBU jest zakłócany w inny sposób, skontaktuj się z działem obsługi klienta, aby ustalić dalsze czynności.

Stosowanie OBU

Elementy sterowania i sygnalizacji OBU zostały pokazane na rysunku 7.

A) Główna lampka kontrolna stanu

Ogólny stan OBU i jej gotowość do użytkowania pokazuje główna lampka kontrolna stanu OBU (A). Jeżeli wszystko jest w porządku i OBU jest gotowa do pracy, lampka kontrolna świeci się światłem stałym w kolorze zielonym. Jeśli główna lampka kontrolna stanu migie na zielono, należy zwrócić uwagę na lampkę kontrolną stanu opłat (B). Jeżeli lampka kontrolna zaświeci się na czerwono, lub migie na czerwono lub na terytorium CZ w ogóle się nie świeci należy przerwać jazdę, zadzwonić na infolinię SEM i zgodnie z wytycznymi udać się do najbliższego punktu obsługi klienta SEM.

B)



Wskaźnik stanu konta opłat

Zielone światło pokazuje, że wszystko jest w porządku. Jeżeli lampka kontrolna zaświeci się na żółto (jednocześnie główna lampka kontrolna stanu (A) miga na zielono), oznacza to ostrzeżenie przed możliwym problemem z Twoim kontem poboru opłat. W trybie przedpłaty chodzi o ostrzeżenie, że saldo przedpłaty opłaty drogowej jest bardzo niskie i musisz jak najszybciej dokonać przedpłaty opłaty drogowej. W trybie płatności chodzi o ostrzeżenie, że kwota opłaty drogowej zbliża się do wartości udzielonej gwarancji bankowej i należy rozważyć jej podwyższenie. Jeśli zapali się czerwona lampka kontrolna, należy zatrzymać pojazd, zadzwonić na infolinię SEM i zgodnie z wytycznymi udać się do najbliższego punktu obsługi klienta SEM.

C)



Wskaźnik stanu zasilania

Światło stałe w kolorze zielonym wskazuje, że akumulator jest w pełni naładowany, a OBU jest prawidłowo podłączona do zasilania. Światło stałe w kolorze żółtym wskazuje, że akumulator się ładuje; po naładowaniu kolor zmieni się na zielony. Jeżeli lampka kontrolna świeci na czerwono, oznacza to, że akumulator jest całkowicie rozładowany. Upewnij się, że wtyczka przewodu zasilającego OBU jest prawidłowo podłączona do gniazda zapalniczki, aby zapewnić prawidłowe ładowanie; akumulator będzie się wówczas ładował podczas jazdy (pojazd musi być w ruchu). Jeśli lampka kontrolna nie zmieni koloru na żółty lub zielony nawet po dłuższej jeździe, odwiedź najbliższy punkt sprzedaży SEM przy odpowiedniej okazji. Migająca lampka kontrolna stanu zasilania wskazuje, że OBU nie otrzymuje zasilania. Sprawdź, czy gniazdo zapalniczki samochodowej zapewnia zasilanie i czy przewód zasilający OBU jest prawidłowo podłączony. Jeżeli wszystko jest w porządku, a lampka kontrolna nadal miga, należy udać się do najbliższego punktu obsługi klienta SEM, aby rozwiązać problem.

D)



Lampki kontrolne liczby osi

Stale pokazują ustawioną liczbę osi pojazdu / zespołu pojazdów. Znaczenie lampek kontrolnych jest następujące (rysunek 8):

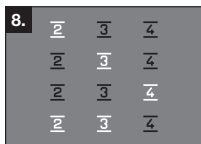

Dwie osie

Trzy osie

Cztery osie

Pięć lub więcej osi

E)



Przyciski do ustawiania liczby osi

Służą do nastawiania aktualnej liczby osi pojazdu / zespołu pojazdów.



F)

Przycisk przeznaczony do zainicjowania komunikacji

Przeznaczony jest do zainicjowania komunikacji. Użyj przycisku, jeśli zażąda tego punkt obsługi klienta SEM lub operator infolinii SEM. Aby zainicjować komunikację, należy nacisnąć i przytrzymać przycisk, aż nie zaczną migać na zielono wszystkie lampki kontrolne liczby osi (D) i nie zgasnie lampka kontrolna stanu zasilania (C) oraz lampka kontrolna konta opłat drogowych (B); OBU wyda ostrzeżenie dźwiękowe. Po zakończeniu komunikacji OBU wyda ostrzeżenie dźwiękowe, a lampka kontrolna stanu zasilania (C) i lampka kontrolna stanu konta opłat (B) wyświetlą przez 10 sekund wynik komunikacji - zielone światło oznacza pomyślne zakończenie komunikacji, a czerwone światło błąd w komunikacji. Następnie wszystkie lampki kontrolne zapalają się zgodnie z bieżącą sytuacją.



G)

Przycisk wyłączenia / włączania alarmów dźwiękowych

OBU zapewnia alarmy dźwiękowe (na przykład po naciśnięciu przycisku) i dźwiękowe sygnały ostrzegawcze. Przycisk służy do włączenia / wyłączenia alarmu dźwiękowego; nie można wyłączyć dźwiękowych sygnałów ostrzegawczych. Aby wyłączyć alarmy dźwiękowe, naciśnij przycisk; OBU wyda alarm dźwiękowy jako potwierdzenie. Zastosuj te same kroki, aby włączyć alarmy dźwiękowe.

- Aby wyjąć OBU z uchwytu, delikatnie wciśnij wystającą część w górnej części uchwytu w kierunku przedniej szyby i odchyl OBU z uchwytu (odwrotnie do kierunku strzałki na rysunku 4).
- Aby wyjąć uchwyt OBU, podnieś przysawki (najlepiej pociągając za uchwyt przysawki), aby zwolnić uchwyt. Nie używaj ostrych przedmiotów, które mogłyby uszkodzić przysawki.
- Oprogramowanie i dane OBU mogą być zdalnie aktualizowane. Spowoduje to, że wszystkie lampki kontrolne zgasną. Z reguły aktualizacja nie trwa dłużej niż jedną minutę. Nie rozpoczy- naj jazdy, dopóki lampka kontrolna stanu (A) nie zapali się na zielono.

Przed jazdą

- Sprawdź, czy przewód zasilający OBU jest prawidłowo podłączony do gniazda zapalniczki samochodowej.
- Sprawdź, czy główna lampka kontrolna stanu (A) świeci się na zielono, a lampka kontrolna stanu konta opłat drogowych (B) świeci się na zielono (lub na żółto - patrz rozdział Stosowanie OBU).
- Sprawdź ustawioną liczbę osi pojazdu (w tym przyczepy, naczepy itp.) na lampkach kontrolnych wskazujących liczbę osi według rysunku 8 w punkcie (D). Jeżeli liczba osi różni się od bieżącej konfiguracji Twojego pojazdu / zespołu pojazdu, ustaw prawidłową liczbę osi za

pomocą przycisków (E) . Można ustawić tylko te wartości, które są dopuszczalne dla twojego pojazdu. Kierowca pojazdu jest odpowiedzialny za ustawienie prawidłowej liczby osi.

Uwaga: Nastawienie liczby osi należy wykonać, gdy pojazd stoi. Przyciski OBU podczas jazdy są zablokowane.

Podczas jazdy

Podczas jazdy, od czasu do czasu, należy sprawdzić, czy:

- nie doszło do zmiany koloru lampek kontrolnych na czerwony lub na terytorium CZ do ich zgaśnięcia- w szczególności głównej lampki kontrolnej stanu (A) i lampki kontrolnej stanu konta opłat drogowych (B)
- wtyczka kabla zasilającego OBU jest nadal prawidłowo podłączona do gniazda zapalniczki samochodowej .

Jeśli przyjeżdżasz z zagranicy, gdzie OBU nie musi być podłączona do zasilania, podłącz kabel zasilający OBU do gniazda zapalniczki samochodowej jeszcze przed wjazdem do Republiki Czeskiej (co najmniej 30 km przed przejściem granicznym), aby zapewnić prawidłowe działanie OBU. Po przekroczeniu przejścia granicznego wykonaj czynności kontrolne opisane w rozdziale Przed jazdą.

Po opuszczeniu terytorium Republiki Czeskiej główna lampka kontrolna stanu (A) świeci się na żółto, do momentu aż OBU nie zakończy bieżących czynności, a następnie zgaśnie. Po zgaśnięciu głównej lampki kontrolnej stanu (A) można odłączyć OBU od gniazda zapalniczki samochodowej.

Po zakończeniu jazdy

Po zakończeniu jazdy nie jest wymagana żadna kontrola ani obsługa OBU. Po pewnym okresie jej naużywania OBU automatycznie przechodzi w tryb uśpienia (w tym stanie lampki kontrolne są wyłączone).

Konserwacja OBU

OBU nie wymaga żadnej konserwacji. Jeżeli OBU jest zakurzona lub brudna, można ją wyczyścić szmatką zwilżoną w letniej wodzie. W żadnym wypadku nie należy używać agresywnych lub ściernych środków czyszczących lub rozpuszczalników do czyszczenia OBU, ani nie zanurzać OBU w żadnych płynach. ściernych środków czyszczących lub rozpuszczalników do czyszczenia OBU, ani nie zanurzać OBU w żadnych płynach.

EU prohlášení o shodě



Výrobce: **TollNet a.s.**
Adresa: **Holušická 2221/3, Praha 4, 148 00, Česká republika**

na svou výhradní odpovědnost prohlašuje, že výrobek

Jméno: **Billien OBU**
Typ: **5051 op1 (02-03-01-01)**

je ve shodě s příslušnými harmonizačními právními předpisy Evropské unie

2004/52/ES (29. 04. 2004)	768/2008/ES (09. 07. 2008)
2009/750/ES (06. 10. 2009)	2011/65/EU (08. 06. 2011)
2014/53/EU (16. 04. 2014)	

a technickými normami

2014/53/EU (RED), Bezpečnost a zdraví, čl. 3.1a)

ČSN EN 60 950-1 ed.2:2006 +A1:2010, +A11:2009, +A12:2011, +A2:2014, +OPR.1:2012, +Z1:2016

ČSN EN 62 311:2008

2014/53/EU (RED), EMC, čl. 3.1b)

ČSN ETSI EN 301 489-1 V2.1.1

ČSN ETSI EN 301 489-7 V1.3.1

2014/53/EU (RED), Radiové spectrum, čl. 3.2

ČSN ETSI EN 303 413 V1.1.1

ČSN ETSI EN 301 511 V12.5.1

ČSN ETSI EN 300 674-2-2 V2.1.1

2011/65/EU, RoHS

ČSN EN 50581

Výše uvedený výrobek odpovídá nařízení vlády č. 426/2016 Sb. ze dne 14. prosince 2016 o posuzování shody rádiových zařízení při jejich dodávání na trh, které zapracovává Směrnici 2014/53/EU. Posouzení shody bylo provedeno podle modulu B + C ve spolupráci s oznámenou osobou: Český metrologický institut, Okružní 31, Brno, 638 00, Česká republika, číslo oznámené osoby 1383.

Toto EU prohlášení o shodě zároveň představuje výrobcem vydané EU prohlášení o shodě se specifikacemi ve smyslu Rozhodnutí Komise 2009/750/ES. K prohlášení shody se specifikacemi bylo použito postupu podle modulu A podle Rozhodnutí 768/2008/ES.

V souladu s čl. 3, Přílohy IV Rozhodnutí Komise 2009/750/ES výrobce dále uvádí/doplňuje:

Výše uvedený výrobek, představující prvek interoperability ve smyslu definice pod písm. d), čl. 2 Rozhodnutí Komise 2009/750/ES, je palubní jednotka pro elektronický výběr mýtného, tj. „palubní zařízení“ ve smyslu definice pod písm. e), čl. 2 Rozhodnutí Komise 2009/750/ES, která podporuje technologii (a) družicového určování polohy, (b) mobilní komunikace užívající normy GSM-GPRS a (c) mikrovlnnou techniku na 5,8 GHz, které jsou uvedené v čl. 2, odst. 1 Směrnice 2004/52/ES. Výrobek se umísťuje do vozidla a používá v souladu s uživatelskou dokumentací výrobku, která je součástí dodávky výrobku.

V Praze, dne 01. července 2019

Místo a datum vystavení

Ing. Pavel Bednář/ člen představenstva

Jméno, funkce a podpis oprávněné osoby



TollNet a.s.
Holušická 2221/3
148 00 Praha 4
Česká republika

IČ: 29055059
DIČ: CZ29055059

TeL: +420 272 656 178
Fax: +420 272 650 795
e-mail: office@tollnet.cz
web: www.tollnet.cz



ISO 27001
ELBACERT

Společnost je zapsána v obchodním rejstříku vedeném Městským soudem v Praze, oddíl B, vložka 16063.

CE

E8

RoHS

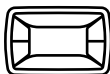
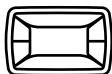
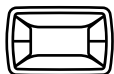

MYTO  **CZ**