

MYTO  **CZ**

Billien OBU 5051
Ana kullanıcı kılavuzu

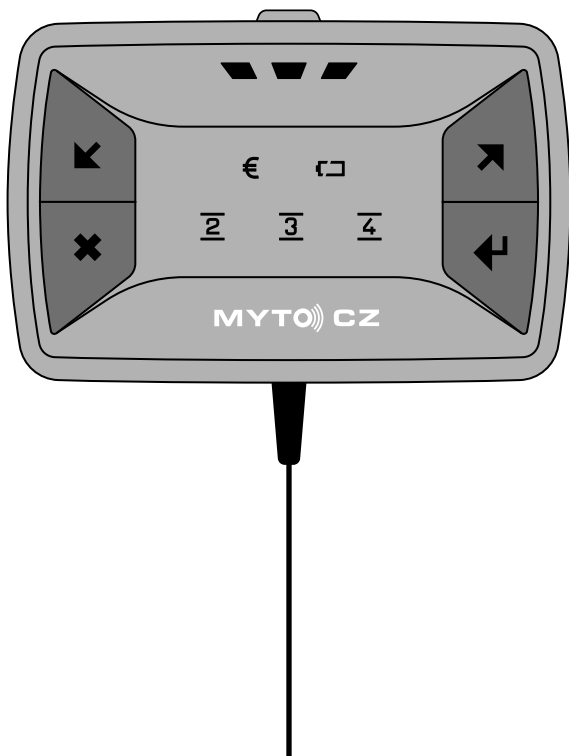

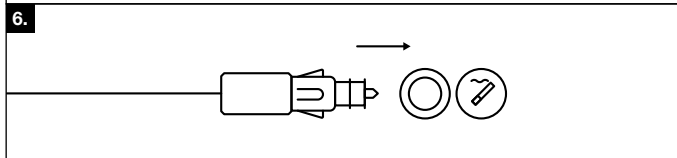

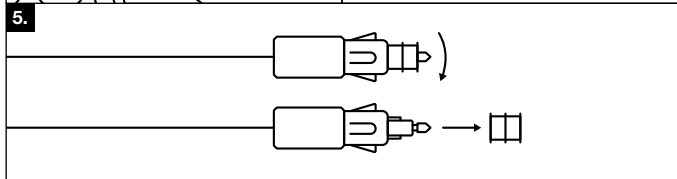
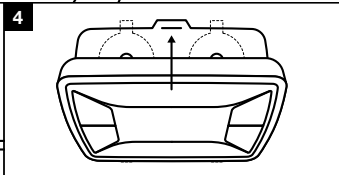
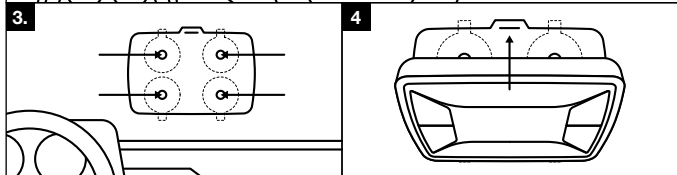
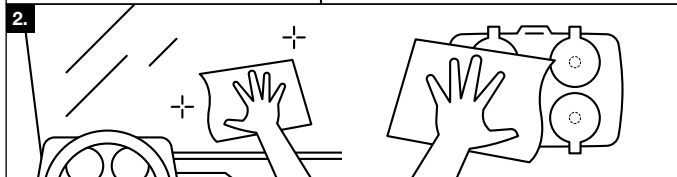
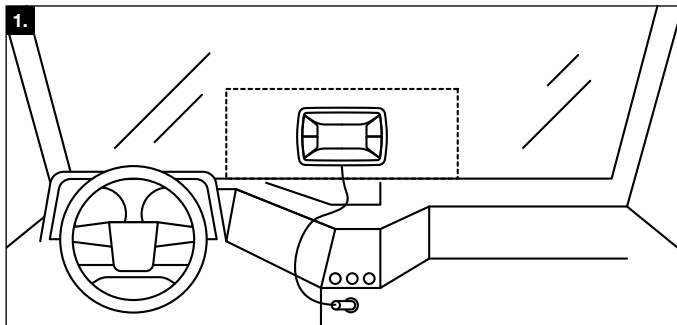
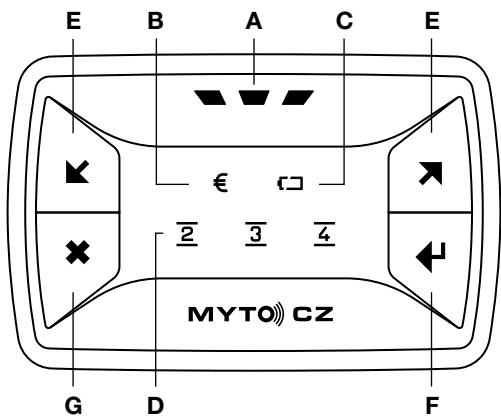

Giriş

Bu ana kullanıcı kılavuzu Billien OBU 5051 on board ünitesinin kurum ve kullanımı konularında size yardımcı olacaktır. Bu ünite elektrikli cihazdan oluşmakta ve geçerli hali ile 13/1997 sayılı kara yolları kanun kitabının 22. madde, 2. fıkrasına uymakta olup, bundan böyle OBU olarak adlandırılacaktır. Bu kılavuzun daha ayrıntılı halini www.mytocz.eu adresinden inceleyebilirsiniz. Ücretli geçiş kapsamında operatörlerin ve araç sürücülerinin yükümlülükleri, Ç.C.'ndeki ücretli geçiş sistemi (SEM) ve OBU kullanımı hakkında ayrıntılı bilgi için:

- **www.mytocz.eu** adresinde SEM web sayfasında,
- **+420 243 243 243** telefon numarasında SEM müşteri hattında elde edebilirsiniz.

Genel bilgi ve uyarılar

- OBU, yalnızca SEM kapsamında çalışması için tasarlanmıştır ve Çek Cumhuriyeti'ndeki ücretli yollarda geçiş ücreti ödemek zorunda olan araçlarda kullanılması zorunludur.
- OBU Çek Cumhuriyeti'nin malıdır ve araç operatörüne ödünç verilir. Araç operatörü, tahrip edilmemesi, zarar görmemesi veya kaybolmamasına dikkat etmek zorundadır. OBU'nun imhası, hasarı veya kaybı durumunda, hasarı telafi etme zorunluluğu vardır.
- OBU başkasına devredilemez. Yalnızca sizin aracınız için verilen OBU'yu aracınızda kullanın.
- Size ödünç verilen OBU geçici kurulum için tasarlanmıştır. Kalıcı bir montaj kitine ihtiyacınız varsa (örneğin, aracınızda sürücü kabininde çakmak prizi bulunmuyorsa), SEM müşteri yardım hattını arayın veya daha fazla bilgi için SEM web sitesini ziyaret edin.
- Aracınızın camları tamamen metalize ise, SEM Müşteri Hattına başvurun veya daha fazla bilgi için SEM web sitesini ziyaret edin.
- OBU'yu yalnızca bu kullanım kılavuzunda açıklandığı şekilde kullanın. OBU'yu kapatmayın, örtmeyin veya işlevini etkilemeye çalışmayın. Hiçbir koşulda OBU'yu açmaya çalışmamalısınız.

Paketin içeriği

İlk önce paketin içeriğini kontrol edin. Burada bulunması gerekenler:

- Güç kablosu ve **OBU**.
- Araç ön camına montaj için dört vantuzlu **OBU tutucu**.
- OBU'daki ön cam ve vantuz montaj yerini temizlemek için tek **kullanımlık ıslak mendil**.
- Bu **Temel Kullanım Kılavuzu**.

Pakette eksiklik var ise, en yakın SEM işletme noktasını ziyaret edin; SEM işletme noktaları listesi, SEM web sitesinde yer almaktadır.

OBU kurumu

1. OBU'yu aracınızın ön camına kurmak için doğru yeri seçin. OBU sürüş esnasında görüşünüzü kısıtlamamalıdır. Montaj için seçtiğiniz noktada, ön cam metaliz olmamalı ve silecekler, spoiler, yardımcı farlar ve benzeri hiçbir araç parçası ön camın dışına yerleştirilmiş olmamalıdır. Ayrı-

- ca, güç kablosunun OBU'dan aşağıya yönlendirildiğini ve şiddetle bükülmesinin uygun olmadığını unutmayın (Şekil 1). OBU'nun doğru konumlandırılmasından araç sürücüsü sorumludur.
2. Aracın ön camında seçtiğiniz kurulum yerini ve OBU tutucudaki vantuzu verilen tek kullanımlık ıslak mendille temizleyin (Şekil 2). Çevreyi düşünün ve mendili kullandıktan sonra normal evsel atık olarak bertaraf edin.
 3. OBU tutucuyu, braket kenarlarındaki iki OBU yerleştirme deliği aşağı gelecek şekilde çevirin. Vantuz tutucuyu ön cama sıkıca bastırın. Tüm vantuzların doğru şekilde oturduğundan emin olmak için kolu kendinize doğru çekin (Şekil 3).
 4. OBU'yu, kablo aşağı gelecek şekilde çevirin. OBU'yu, önce OBU'nun altındaki iki tırnağı tutucunun deliklerine takarak ve ardından OBU'yu ön cama doğru hareket ettirerek üst tarafa tıklayarak tutucunun içine yerleştirin. Tutucunun doğru şekilde oturduğundan emin olmak için OBU'yu kendinize doğru çekin (Şekil 4).
 5. Aracınızda küçük çapa sahip bir çakmak soketi varsa, OBU güç kablosu fişinin ucundaki kırmızı elemanı çevirerek çıkarın (Şekil 5). OBU ile birlikte iade edilmesi gerekeceğinden kırmızı elemanı dikkatlice saklayın.
 6. Elektrik fişini çakmak soketine takın (Şekil 6). OBU, çakmak soketinin 12 V ve 24 V nominal geriliminde doğru şekilde çalışır.
 7. Aracınızda metalize cam varsa veya OBU sinyali başka şekilde kesiliyorsa, bir sonraki adımı belirlemek için müşteri hattıyla iletişime geçin.

OBU kullanımı

OBU kontrolü ve sinyal elemanları Şekil 7'de gösterilmektedir.

A) Ana durum göstergesi

OBU durum göstergesi (A), OBU'nun durumunu ve çalışmaya hazır olduğunu gösterir. Her şey yolundaysa ve OBU çalışmaya hazırsa, yeşil ışık yanar. Durum ışığı yeşil renkte yanıp söniyorsa, ücretli geçiş hesap durumu ışığına dikkat edin (B). Çek Cumhuriyeti'nde kontrol göstergesi kırmızı yanıyorsa, kırmızı renkte yanıp söniyorsa veya hiç yanmıyorsa, sürüşü durdurun, SEM müşteri hattıyla iletişime geçin ve en yakın SEM satış başvurun.

B) Ücretli geçiş hesap durumu göstergesi

Yeşil ışık her şeyin yolunda olduğunu gösterir. Sarı ışık yanıyorsa (aynı zamanda durum göstergesi (A) yeşil renkte yanıp söniyorsa), bu, ücretli geçiş hesabınızla ilgili olası bir sorun hakkında uyarı olduğunu gösterir. Ön ödeme modunda, ön ödemeli ücret bakiyenizin çok düşük olduğu ve mümkün olan en kısa sürede ücreti ödemesi yapmanız gerektiği hakkında bilgi verir. Ödeme sonrası modunda, ödenecek ücret miktarının halihazırda sağlanan banka garantisinin değerine yakın olduğu ve artırılmasının göz önünde bulundurulması gerektiği konusunda bilgi verir. Kırmızı ışık yanarsa sürüşü durdurun, SEM müşteri servisini arayın ve verilen talimatlar doğrultusunda en yakın SEM satıcısına gidin.

C)



Güç durum ışığı

Sürekli yanan yeşil ışık, pilin tamamen şarj olduğunu ve OBU'nun güç kaynağına uygun şekilde bağlandığını gösterir. Sürekli yanan sarı ışık pilin şarj olduğunu gösterir; şarj ettikten sonra, renk yeşile döner. Işık sürekli kırmızıysa, pil tamamen boşalmıştır. Doğru şarj etmek için, OBU güç kablosunun fişinin sigara çakmağı soketine düzgün şekilde takıldığından emin olun; akü daha sonra sürüş sırasında şarj olacaktır (araç hareket ediyor olmalı). Uzun bir sürüşten sonra bile uyarı ışığının rengi sarı veya yeşile dönmezse, uygun bir fırsatta bir SEM noktasına başvurun. Güç durum ışığının yanıp sönmesi, OBU'nun güç almadığı anlamına gelir. Çakmak soketinin güç sağladığından ve doğru bağlandığından emin olun. Her şey yolundaysa ve ışık hala yanıp sönüyorsa, sorunu çözmek için en yakın SEM noktasını ziyaret edin.

D)



Aks sayısı göstergesi

Araç / araç kombinasyonunda ayarlanan aks sayısını gösterir. Işıkların anlamı aşağıdaki gibidir. (çizim no. 8):

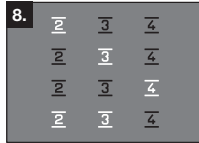

İki aks

Üç aks

Dört aks

Beş veya daha fazla aks

E)



Aks sayısını ayarlamak için düğmeler

Araç / araç kombinasyonunda geçerli aks sayısını ayarlamak için kullanılır.

F)



OBU iletişim düğmesi

OBU iletişimini tetiklemek için tasarlanmıştır. SEM satış ofisi operatörü veya SEM müşteri hattı operatörü tarafından istenirse düğmeyi kullanın. İletişimi başlatmak için, aks sayısı lambaları (D) yeşil renkte yanıp sönmeye başlamasına ve güç durumu göstergesi (C) ile ücret hesabı durum göstergesi (B) sönene kadar düğmeye basın, OBU alarm çalacaktır. İletişim tamamlandığında, OBU sesli bir uyarı verir ve güç durumu göstergesi (C) ve ücretli hesap durumu göstergesi (B) 10 saniye boyunca iletişimi sonucunu gösterir- iletişimi başarılı ise yeşil ışık ya da hatalı ise kırmızı ışık yanar. Daha sonra, tüm göstergeler mevcut duruma göre yanar.

G)



Sesli uyarıları kapatmak / açmak için kullanılan düğme

OBU sesli uyarılar (örneğin, bir tuşa basıldığında) verir. Sesli uyarıları açmak / kapatmak için düğmeye basılır; sesli uyarıları kapatmak mümkün değildir. Sesli uyarıları kapatmak için düğmeye basın;

OBU, onay olarak sesli bir uyarı verecektir. Sesli uyarıları açmak için aynı prosedürü kullanın.

- OBU'yu braketten çıkarmak için, braketin üstündeki tırnağı ön cama doğru yavaşça itin ve OBU'yu braketin dışına doğru eğin (Şekil 4- ok yönünde).
- OBU tutucusunu çıkarmak için, tutucuyu serbest bırakmak için vantuzları (tercihen vantuz tırnağını çekerek) kaldırın. Vantuzlara zarar verebilecek keskin nesnelere kullanmayın.
- Yazılım ve OBU verileri uzaktan güncellenebilir. Bu, tüm ışıkların sönmesine neden olacaktır. Kural olarak, güncelleme bir dakikadan uzun sürmez. Durum göstergesi (A) yeşil yanınca kadar sürüşe başlamayın.

Yolculuktan önce

- Elektrik kablosunun çakmak yuvasına düzgün şekilde takıldığından emin olun.
- Ana durum göstergesinin (A) yeşil olduğunu ve ücret geçiş durum göstergesinin (B) yeşil renkte yandığından (veya sarı -OBU'yu kullanma bölümüne bakınız) emin olun.
- Ayarlanmış aks sayısını madde (D), resim 8 de gösterildiği gibi (römorklar, yarı römorklar vb. dahil) kontrol ediniz. Aks sayısı, araç / araç kombinasyonunuzun mevcut konfigürasyonuna uymuyorsa, doğru aks sayısını girmek için (E) düğmesini kullanın. Yalnızca aracınız için izin verilen değerler ayarlanabilir. Doğru aks sayısının ayarlanmasından araç sürücüsü sorumludur.

Not: Araç dururken aksların sayısı ayarlanmalıdır. OBU düğmeleri sürüş sırasında kilitlenir.

Sürüş sırasında

Zaman zaman şunları kontrol edin:

- ışıkların rengi kırmızıya döndü (veya Çek Cumhuriyeti'nde söndü) - özellikle ana durum ışıkları (A) ve geçiş ücreti hesabı durum ışıkları (B),
- OBU güç kablosunun fişi, çakmak soketine hala düzgün bir şekilde takılıdır.

OBU'nun güç kaynağına bağlanması gerekmeyen yurt dışından geliyorsanız, OBU'nun çalışmasını sağlamak için Çek Cumhuriyeti'ne girmeden önce (sınır geçişinden en az 30 km önce) OBU güç kablosunu çakmak soketine bağlayın. Sınır geçişini geçtikten sonra, muayene işlemlerini 'Sürüş Öncesi' bölümünde açıkladığı şekilde yapın.

Çek Cumhuriyeti'nden çıktıktan sonra, ana durum göstergesi (A) OBU devam eden faaliyetleri tamamlayana ve ardından sönmeye kadar sarı renkte yanar. Ana durum göstergesi (A) söndükten sonra, OBU'yu çakmak soketinden çıkarabilirsiniz.

Sürüş sonrası

Yolculuk bittikten sonra OBU'nun denetlenmesi veya çalıştırılması gerekmez. Belirli bir süre kullanılmadığında, OBU otomatik olarak uyku moduna girer (ışıklar bu durumda söner).

OBU bakımı

OBU herhangi bir bakım gerektirmez. OBU tozlu veya kirliyse, ılık suyla nemlendirilmiş bir bezle temizleyebilirsiniz. Hiçbir durumda OBU'yu temizlemek için aşındırıcı madde, aşındırıcı temizleyiciler veya çözücüler kullanmamalı veya OBU'yu herhangi bir sıvı maddeye batırmamalısınız.

EU prohlášení o shodě



Výrobce: **TollNet a.s.**
Adresa: **Holušická 2221/3, Praha 4, 148 00, Česká republika**

na svou výhradní odpovědnost prohlašuje, že výrobek

Jméno: **Billien OBU**
Typ: **5051 op1 (02-03-01-01)**

je ve shodě s příslušnými harmonizačními právními předpisy Evropské unie

2004/52/ES (29. 04. 2004)	768/2008/ES (09. 07. 2008)
2009/750/ES (06. 10. 2009)	2011/65/EU (08. 06. 2011)
2014/53/EU (16. 04. 2014)	

a technickými normami

2014/53/EU (RED), Bezpečnost a zdraví, čl. 3.1a)

ČSN EN 60 950-1 ed.2:2006 +A1:2010, +A11:2009, +A12:2011, +A2:2014, +OPR.1:2012, +Z1:2016

ČSN EN 62 311:2008

2014/53/EU (RED), EMC, čl. 3.1b)

ČSN ETSI EN 301 489-1 V2.1.1

ČSN ETSI EN 301 489-7 V1.3.1

2014/53/EU (RED), Radiové spectrum, čl. 3.2

ČSN ETSI EN 303 413 V1.1.1

ČSN ETSI EN 301 511 V12.5.1

ČSN ETSI EN 300 674-2-2 V2.1.1

2011/65/EU, RoHS

ČSN EN 50581

Výše uvedený výrobek odpovídá nařízení vlády č. 426/2016 Sb. ze dne 14. prosince 2016 o posuzování shody rádiových zařízení při jejich dodávání na trh, které zapracovává Směrnici 2014/53/EU. Posouzení shody bylo provedeno podle modulu B + C ve spolupráci s oznámenou osobou: Český metrologický institut, Okružní 31, Brno, 638 00, Česká republika, číslo oznámené osoby 1383.

Toto EU prohlášení o shodě zároveň představuje výrobcem vydané EU prohlášení o shodě se specifikacemi ve smyslu Rozhodnutí Komise 2009/750/ES. K prohlášení shody se specifikacemi bylo použito postupu podle modulu A podle Rozhodnutí 768/2008/ES.

V souladu s čl. 3, Přílohy IV Rozhodnutí Komise 2009/750/ES výrobce dále uvádí/doplňuje:

Výše uvedený výrobek, představující prvek interoperability ve smyslu definice pod písm. d), čl. 2 Rozhodnutí Komise 2009/750/ES, je palubní jednotka pro elektronický výběr mýtného, tj. „palubní zařízení“ ve smyslu definice pod písm. e), čl. 2 Rozhodnutí Komise 2009/750/ES, která podporuje technologii (a) družicového určování polohy, (b) mobilní komunikace užívající normy GSM-GPRS a (c) mikrovlnnou techniku na 5,8 GHz, které jsou uvedené v čl. 2, odst. 1 Směrnice 2004/52/ES. Výrobek se umísťuje do vozidla a používá v souladu s uživatelskou dokumentací výrobku, která je součástí dodávky výrobku.

V Praze, dne 01. července 2019

Místo a datum vystavení



Ing. Pavel Bednář/ člen představenstva

Jméno, funkce a podpis oprávněné osoby



TollNet a.s.
Holušická 2221/3
148 00 Praha 4
Česká republika

IČ: 29055059
DIČ: CZ29055059

Tele: +420 272 656 178
Fax: +420 272 650 795
e-mail: office@tollnet.cz
web: www.tollnet.cz



ISO 27001
ELBACERT

Společnost je zapsána v obchodním rejstříku vedeném Městským soudem v Praze, oddíl B, vložka 16063.

CE

E8

RoHS

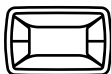
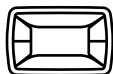
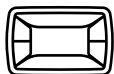

MYTO  **CZ**